

ΠΡΟΦΥΛΑΞΕΙΣ ΓΙΑ ΤΗΝ ΑΠΟΦΥΓΗ ΠΙΘΑΝΗΣ ΕΚΘΕΣΗΣ ΣΕ ΣΙΒΕ

ΜΥΠΕΡΒΟΛΙΚΗ ΕΝΕΡΓΕΙΑ ΜΙΚΡΟΚΥΜΑΤΩΝ

1. Μην επιχειρήσετε να λειτουργήσετε αυτόν τον φούρνο με την πόρτα ανοιχτή, καθώς η λειτουργία της ανοιχτής πόρτας μπορεί να οδηγήσει σε επιβλαβή έκθεση σε ενέργεια μικροκυμάτων. Είναι σημαντικό να μην νικήσετε ή να παραβιάσετε τις ασφαλίσεις ασφαλείας.

2. Μην τοποθετείτε κανένα αντικείμενο ανάμεσα στην μπροστινή όψη του φούρνου και την πόρτα και μην αφήνετε χρώμα ή καθαριστικά υπολείμματα να συσσωρεύονται σε επιφάνειες στεγανοποίησης.

3. Μην λειτουργείτε το φούρνο εάν έχει υποστεί ζημιά. Είναι ιδιαίτερα σημαντικό η πόρτα του φούρνου να κλείνει σωστά και να μην υπάρχει ζημιά στο

1) Πόρτα (λυγισμένη),

2) Μεντεσέδες και μάνδαλα (σπασμένα ή χαλαρωμένο), 3) σφραγίδες και σφράγιση πόρτας επιφάνειες.

4. Ο φούρνος δεν πρέπει να ρυθμίζεται ή να επισκευάζεται από κανέναν εκτός από κατάλληλα καταρτισμένο προσωπικό σέρβις.

ΠΡΟΔΙΑΓΡΑΦΕΣ

Παροχή ηλεκτρικού ρεύματος	230-240V~ 50Hz
Κατανάλωση ισχύος (μικροκύματα)	1400W
Κατανάλωση ισχύος (σχάρα)	1000W
Ονομαστική ισχύς μικροκυμάτων:	900W
Συχνότητα λειτουργίας:	2450MHz
Εξωτερικές διαστάσεις:	281mm(H)×483mm(W)×420mm(D)
Διαστάσεις κοιλότητας φούρνου:	220mm(H)×340mm(W)×344mm(D)
Χωρητικότητα φούρνου:	25 Λίτρα
Καθαρό βάρος	περίπου. 14.5 kg

PART NAMES

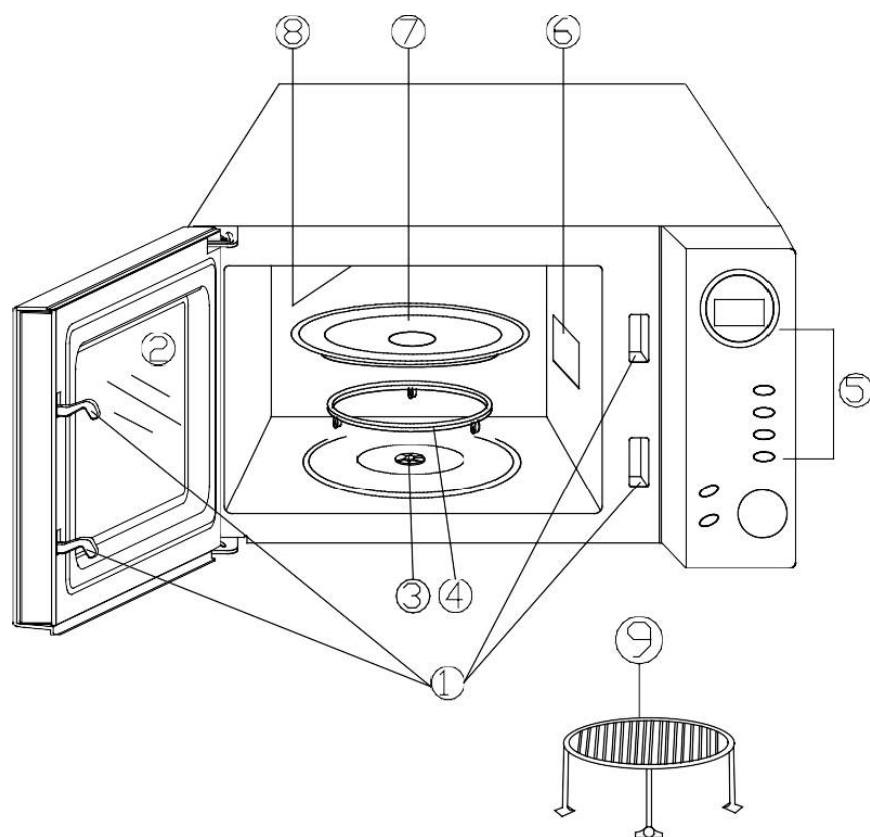

1. Σύστημα κλειδαριάς ασφαλείας πόρτας
2. Παράθυρο φούρνου
3. Άξονας
4. Δαχτυλίδι κυλίνδρων
5. Πίνακας ελέγχου
6. Οδηγός κυμάτων
7. Γυάλινος δίσκος
8. Θερμαντήρας γκριλ
9. Μεταλλικό ράφι

ΠΙΝΑΚΑΣ ΕΛΕΓΧΟΥ

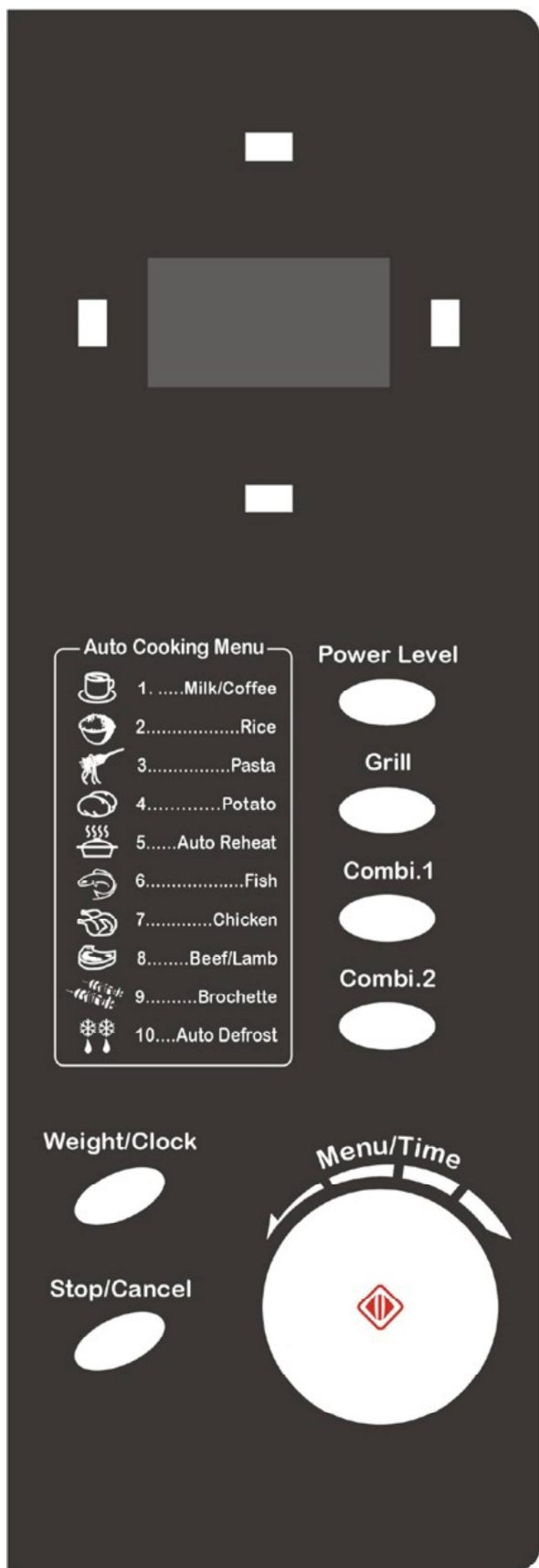

Οθόνη

Εμφανίζονται ο χρόνος μαγειρέματος, η ισχύς, οι ενδείξεις και η παρούσα ώρα.

Επίπεδο ισχύος

Αγγίξτε αυτό το κουμπί πολλές φορές για να ορίσετε το επίπεδο ισχύος μαγειρέματος μικροκυμάτων.

ΓΚΡΙΑ΄

Αγγίξτε για να ορίσετε ένα πρόγραμμα ψησίματος στη σχάρα. Combi.1 & Combi.2

Αγγίξτε για να ορίσετε ένα συνδυασμό προγράμματος μαγειρικής. Βάρος / ρολόι

Πατήστε αρκετές φορές για να καθορίσετε το βάρος.

Διακοπή / Ακύρωση

Πιέστε για να ακυρώσετε τη ρύθμιση ή να επαναφέρετε το φούρνο πριν ρυθμίσετε ένα πρόγραμμα μαγειρέματος.

Πατήστε μία φορά για να σταματήσετε προσωρινά το μαγείρεμα ή δύο φορές για να ακυρώσετε το μαγείρεμα εντελώς.

Μενού / Ώρα

Περιστρέψτε τον επιλογέα για να εισαγάγετε τον χρόνο μαγειρέματος, επιλέξτε το είδος των τροφίμων που θέλετε να μαγειρέψετε.

Έναρξη / Γρήγορη εκκίνηση

Αγγίξτε για να ξεκινήσετε ένα πρόγραμμα μαγειρικής.

Απλώς αγγίξτε το αρκετές φορές για να ορίσετε το χρόνο μαγειρέματος και ο φούρνος θα μαγειρέψει αμέσως σε πλήρη ισχύ.

ΠΩΣ ΝΑ ΡΥΘΜΙΣΕΤΕ ΤΑ ΠΛΗΚΤΡΑ ΤΟΥ ΦΟΥΡΝΟΥ

Κάθε φορά που αγγίζετε ένα κουμπί, ακούγεται ένα ηχητικό σήμα για να αναγνωρίσετε την αφή. Κατά τη διάρκεια του προγράμματος μαγειρέματος, πατήστε **STOP / CANCEL** για παύση και, στη συνέχεια, πατήστε **start / quick start** για να συνεχίσετε το υπόλοιπο πρόγραμμα. Ή πιέστε **STOP / CANCEL** δύο φορές για να ακυρώσετε το πρόγραμμα.

Αφού ολοκληρωθεί ένα πρόγραμμα μαγειρέματος ή απόψυξης, ο φούρνος θα συνεχίσει να ακούγεται αυτόματα κάθε δύο λεπτά μέχρι να ανοίξει η πόρτα ή να ακουμπήσετε το **STOP / CANCEL**. (Αυτή η σημείωση είναι διαθέσιμη για άλλα προγράμματα μαγειρικής.)

Κατά τη διάρκεια της λειτουργίας ρύθμισης, το σύστημα θα επιστρέψει στη λειτουργία αναμονής εάν δεν υπάρχει καμία λειτουργία εντός 20 δευτερολέπτων.

Ρύθμιση του ρολογιού

Είναι ένα ρολόι 24 ωρών.

ΓΙΑ ΠΑΡΑΔΕΙΓΜΑ: Ας υποθέσουμε ότι θέλετε να ρυθμίσετε την ώρα του φούρνου στις 8:30.

1. Πατήστε μία φορά **ΒΑΡΟΣ / ΡΟΛΟΙ**.
2. Γυρίστε τον επιλογέα **MENU / TIME** για να υποδείξετε το ψηφίο ώρας 8.
3. Πατήστε πάλι **WEIGHT / CLOCK**.
4. Γυρίστε τον επιλογέα **MENU / TIME** για να υποδείξετε τα ψηφία λεπτών έως ότου η οθόνη εμφανίσει 8: 30.
5. Πατήστε **WEIGHT(βαρος) / CLOCK(ρολόι)** για επιβεβαίωση του σύνθεσης. **ΣΗΜΕΙΩΣΗ:**

Για να ελέγξετε τον χρόνο ρολογιού κατά το μαγείρεμα, πατήστε το **WEIGHT / CLOCK** μία φορά, ο χρόνος θα εμφανιστεί για 5 δευτερόλεπτα.

ΓΡΗΓΟΡΗ ΕΚΙΝΗΣΗ

Αυτή η δυνατότητα σας επιτρέπει να ξεκινάτε γρήγορα το φούρνο.

Σε κατάσταση αναμονής, πατήστε **START / QUICK START** πολλές φορές για να ορίσετε το χρόνο μαγειρέματος (το μέγιστο είναι 10 λεπτά), ο φούρνος αρχίζει αμέσως να λειτουργεί σε πλήρη ισχύ.

ΜΑΓΕΙΡΕΜΑ ΜΕ ΦΟΥΡΝΟ ΜΙΚΡΟΚΥΜΑΤΩΝ

Για να μαγειρέψετε μόνο με ισχύ μικροκυμάτων, πατήστε το κουμπί **POWER LEVEL** μερικές φορές για να επιλέξετε ένα επίπεδο ισχύος μαγειρέματος και, στη συνέχεια, χρησιμοποιήστε τον επιλογέα **MENU / TIME** για να ορίσετε τον επιθυμητό χρόνο μαγειρέματος. Ο μεγαλύτερος χρόνος μαγειρέματος είναι 95 λεπτά.

Για παράδειγμα, ας υποθέσουμε ότι θέλετε να μαγειρέψετε για 1 λεπτό στο 60% της ισχύος των μικροκυμάτων.

1. Σε κατάσταση αναμονής, τοποθετήστε το φαγητό στο φούρνο, κλείστε το.
2. Πατήστε το κουμπί **POWER LEVEL** 3 φορές.

ΚΟΥΜΠΙ ΕΠΙΠΕΔΟΥ ΙΣΧΥΟΣ	ΙΣΧΥΣ ΜΑΓΕΙΡΕΜΑΤΟΣ
ΜΙΑ ΦΟΡΑ	100%
Εις διπλούν	80%
3 φορές	60%
4 φορές	40%
5 φορές	20%

3. Γυρίστε τον επιλογέα MENU / TIME δεξιόστροφα στο 1:00.

4. Πατήστε START / QUICK START για να

ξεκινήσετε Σημείωση:

Κατά τη διάρκεια του προγράμματος μαγειρέματος, μπορείτε να ελέγξετε την τρέχουσα ισχύ πατώντας το ΕΠΙΠΕΔΟ POWER.

ΓΚΡΙΑ

Το ψήσιμο στη σχάρα είναι ιδιαίτερα χρήσιμο για λεπτές φέτες κρέατος, μπριζόλες, μπριζόλες, κεμπάπ, λουκάνικα κομματιού κοτόπουλου. Είναι επίσης κατάλληλο για ζεστά σάντουιτς. Για παράδειγμα, ας υποθέσουμε ότι θέλετε να ψήσετε στη σχάρα για 12 λεπτά.

1. Σε κατάσταση αναμονής, τοποθετήστε το φαγητό στο φούρνο, κλείστε το.

2. Πατήστε το κουμπί GRILL μία φορά.

3. Γυρίστε τον επιλογέα MENU / TIME στις 12:00.

4. Πατήστε START / QUICK START για να

να ξεκινήσετε. Σημείωση:

Ο μεγαλύτερος χρόνος ψησίματος στη σχάρα είναι 95 λεπτά.

ΣΥΝΔΥΑΣΜΟΣ 1

Ο μεγαλύτερος χρόνος μαγειρέματος είναι 95 λεπτά.

30% χρόνος για μαγείρεμα με φούρνο μικροκυμάτων, 70% για μαγείρεμα στη σχάρα. Χρησιμοποιείται για ψάρια ή au gratin. **ΓΙΑ ΠΑΡΑΔΕΙΓΜΑ:** Ας υποθέσουμε ότι θέλετε να ρυθμίσετε το μαγείρεμα συνδυασμού 1 για 25 λεπτά.

1. Σε κατάσταση αναμονής, τοποθετήστε το φαγητό στο φούρνο, κλείστε το.

2. Πατήστε COMBI. 1 κουμπί μία φορά.

3. Γυρίστε τον επιλογέα MENU / TIME για να εισαγάγετε το χρόνο μαγειρέματος στις 25:00.

4. Πατήστε START / QUICK START για να ξεκινήσετε.

ΣΥΝΔΥΑΣΜΟΣ 2

Ο μεγαλύτερος χρόνος μαγειρέματος είναι 95 λεπτά.

55% χρόνος για μαγείρεμα με φούρνο μικροκυμάτων, 45% για μαγείρεμα στη σχάρα. Χρησιμοποιήστε για πουτίγκες ομελέτες, πατάτες φούρνου και πουλερικά.

ΓΙΑ ΠΑΡΑΔΕΙΓΜΑ: Ας υποθέσουμε ότι θέλετε να ρυθμίσετε το μαγείρεμα συνδυασμού 2 για 12 λεπτά.

1. Σε κατάσταση αναμονής, τοποθετήστε το φαγητό στο φούρνο, κλείστε το.
2. Πατήστε COMBI. 2 κουμπί μία φορά.
3. Γυρίστε τον επιλογέα MENU / TIME για να εισαγάγετε το χρόνο μαγειρέματος στις 12:00.
4. Πατήστε START / QUICK START για να ξεκινήσετε.

MENΟΥ

Για φαγητό ή για τον ακόλουθο τρόπο μαγειρέματος, δεν είναι απαραίτητο να προγραμματίσετε τη διάρκεια και την ισχύ μαγειρέματος. Αρκεί να δηλώσετε τον τύπο φαγητού που θέλετε να μαγειρέψετε καθώς και το βάρος αυτού του φαγητού.

Πρέπει να αναποδογυρίσετε το φαγητό στο μέσο του μαγειρέματος για να αποκτήσετε ομοιόμορφο μαγείρεμα. Για παράδειγμα, για να μαγειρέψετε 400 γραμμάρια ψαριού.

1. Σε κατάσταση αναμονής, τοποθετήστε το φαγητό στο φούρνο, κλείστε το.
2. Γυρίστε το MENU / TIME αριστερόστροφα για να εμφανιστεί ο κωδικός φαγητού (6).
3. Πατήστε WEIGHT / CLOCK για να υποδείξετε το βάρος των τροφίμων.
4. Πατήστε START / QUICK START για να ξεκινήσετε ..

Ο φούρνος επιτρέπει την απόψυξη κρέατος, πουλερικών και θαλασσινών. Ο χρόνος και η ισχύς απόψυξης προσαρμόζονται αυτόματα μόλις προγραμματιστεί το βάρος. Το εύρος βάρους των κατεψυγμένων τροφίμων κυμαίνεται μεταξύ 100g και 1800g.

ΓΙΑ ΠΑΡΑΔΕΙΓΜΑ: Ας υποθέσουμε ότι θέλετε να ξεπαγώσετε τις γαρίδες.

1. Σε κατάσταση αναμονής, τοποθετήστε τις γαρίδες που θα ξεπαγώσουν στο φούρνο.
2. Γυρίστε τον επιλογέα MENU / TIME αριστερόστροφα για να επιλέξετε 10.
3. Πατήστε WEIGHT / CLOCK για να εισαγάγετε το βάρος του φαγητού (100g ~ 1800g)
4. Πατήστε START / QUICK START για να ξεκινήσετε.

ΑΣΦΑΛΕΙΑ ΓΙΑ ΜΗ ΧΡΗΣΗ ΑΠΟ ΠΑΙΔΙΑ

Χρησιμοποιήστε το για να αποφύγετε τη μη επιτηρούμενη λειτουργία του φούρνου από μικρά παιδιά. Η ένδειξη CHILD LOCK θα εμφανιστεί στην οθόνη και ο φούρνος δεν μπορεί να λειτουργήσει ενώ έχει ρυθμιστεί το CHILD LOCK.

Για να ρυθμίσετε το CHILD LOCK: Σε κατάσταση αναμονής, εάν δεν υπάρχει καμία λειτουργία εντός 1 λεπτού, ο φούρνος θα εισέλθει αυτόματα στη λειτουργία κλειδώματος παιδιών και θα ανάψει φώτα ένδειξης.

Για να ακυρώσετε το CHILD LOCK: Σε λειτουργία κλειδώματος παιδιών, ανοίξτε ή κλείστε την πόρτα του φούρνου μπορεί να ακυρώσει τη λειτουργία και η ένδειξη κλειδώματος στην οθόνη σβήνει.

4. Πατήστε START / QUICK START για να ξεκινήσετε.